

SERIE T

T15/TV15

T20/TV20

T50/TV50

MODELLO (multifunzione)	T15	T20	T50
MODELLO (attacco 1 perno senza bloccaggi)	TV15	TV20	TV50
ESCAVATORE (ton)	1.5-3	3-5	5-10.5
DIMENSIONE A (mm)	475	600	720
DIMENSIONE B (mm)	250	300	300
COPPIA DI LAVORO (N/m)	1500	2500	5000
PESO (Kg)	80	135	172
PORTATA OLIO (l/min)	20-40	30-60	45-80
PRESSIONE DI LAVORO (bar)	160	180	200
CILINDRATA MOTORE (cc)	125	200	250
ESAGONO	50	50/70	50/70

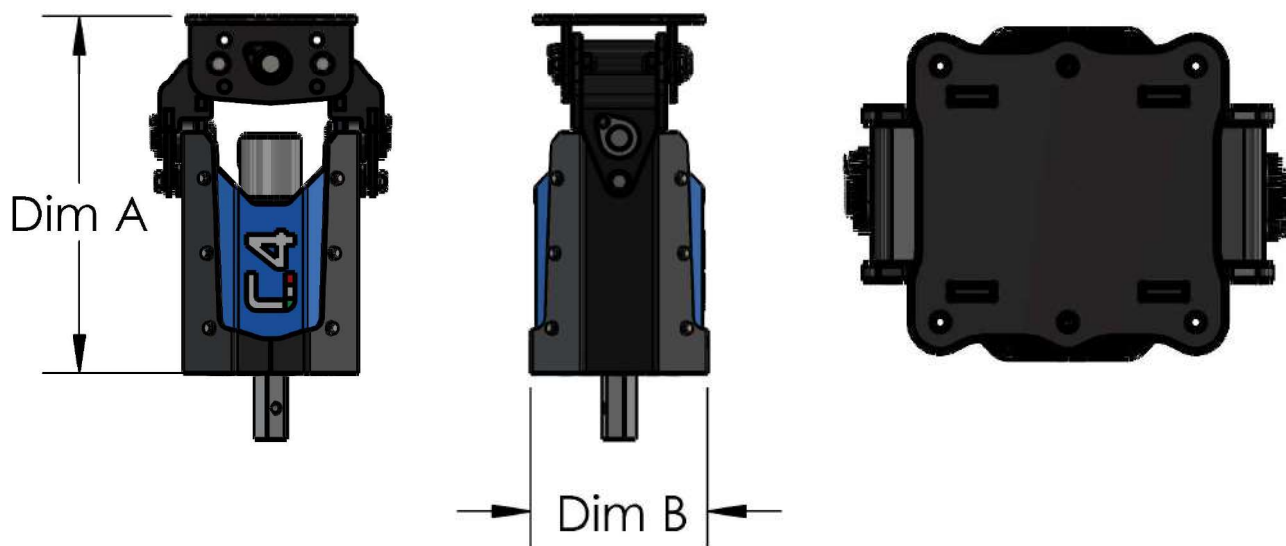

SERIE T/TV

Trazione con gruppo motore ridotto, interno al telaio e protetto da urti o colpi.



SERIE T

Di serie attacco superiore caratterizzato da doppio snodo montato su boccole autolubrificanti con possibilità di bloccare le rotazioni mediante viti.



SERIE T

Disponibile come **optional**: attacco standard e perni con misure personalizzate e adattatore per minipala.



SERIE T/TV

Tubi idraulici da 1.6mt di serie.